

Technische Daten

Technical Data	AKD-0410V.02
Konfiguration Configuration	4
Schaltspannung Ausgang Switching voltage outputs	230VAC/50Hz
Absicherung Max. fuse per channel	16A
Spannung analoge Regelausgänge Switching voltage control outputs	1-10V
Maximale Anzahl EVGs Maximum Number of ET	30
Maximale Schaltleistung Schaltrelais Maximum current switching relays	16A/140uF
Spezifikation KNX Schnittstelle Specification KNX interface	TP-256
Verfügbare KNX Datenbanken Available application software	ETS 3/4/5
Max. Kabelquerschnitt Permitted wire gauge	
Schraubklemmen Screw terminal	0,5 - 4,0mm ² solid core 0,5 - 2,5mm ² finely stranded
KNX Busklemme KNX busconnection terminal	0,8mm Ø, solid core
Versorgungsspannung Power supply	KNX Bus
Leistungsaufnahme KNX Bus typ. Power consumption KNX bus typ.	< 0,3W
Umgebungstemperatur Operation temperature range	0 bis + 45°C
Schutzart Enclosure	IP 20
Abmessungen (Teilungseinheiten) Dimensions MDRC (Space Units)	4TE

Betriebsanleitung Dimmsteuergerät AKD - nur für autorisiertes Elektrofachpersonal

Operating Instructions Dimming Control device AKD - for authorised electricians

Allgemeine Sicherheitshinweise - Important safety notes Lebensgefahr durch elektrischen Strom - Danger High Voltage



- Das Gerät darf nur von Elektrofachkräften montiert und angeschlossen werden. Beachten sie die länderspezifischen Vorschriften sowie die gültigen KNX-Richtlinien. Die Geräte sind für den Betrieb in der EU zugelassen und tragen das CE Zeichen. **Die Verwendung in den USA und Kanada ist nicht gestattet.** Installation and commissioning of the device only be carried out by authorised electricians. The relevant standards, directives, regulations and instructions must be observed. The devices are approved for use in the EU and have the CE mark. **Use in USA and Canada is prohibited.**



- Nach dem Einbau des Gerätes und Zuschalten der Netzspannung kann an den Ausgängen Spannung anliegen. Über eingebauten Kanaltaster lassen sich die Ausgänge ausschalten. After installation and connecting mains power supply the outputs can be alive. The outputs can be switched OFF using the push buttons on top of the device.



- In eingebauten Zustand kann ein KNX-Busteleggramm die Ausgänge jederzeit spannungsführend schalten. After installation a KNX bus telegram can switch the outputs alive.



- Vor Arbeitsbeginn am Gerät immer über die vorgeschalteten Sicherungen spannungsfrei schalten. Disconnect the mains power supply prior to installation or disassembly.



- Alle spannungsführenden Klemmen und Anschlüsse müssen nach der Installation vollständig durch die Schalttafelabdeckung berührungssicher verschlossen werden. Die Schalttafelabdeckung darf nicht ohne Werkzeug zu öffnen sein. All screw terminals and connections under current must be covered completely against touching by the switch panel. It should not be possible to open the switch panel cover without using tools.

Anschlußklemmen, Bedien- und Anzeigeelemente Dimmsteuergerät AKD

Terminals, Operating and Display Dimming Control Device AKD

AKD-0410V.02

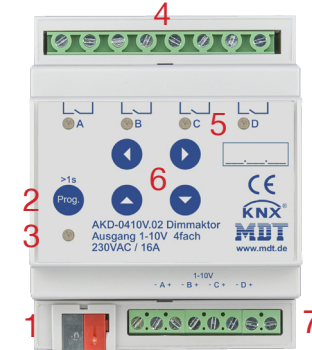

- | | | | |
|---|--|---|--|
| 1 - Busanschlußklemme
- KNX busconnection terminal | 3 - Rote Programmier LED
- Red programming LED | 5 - Grüne und rote Status LED
- Green and red status LED | 7 - Anschlußklemmen 0-10V
- Output terminal 0-10V |
| 2 - Programmieretaster
- Programming key | 4 - Anschlußklemmen 230VAC
- Output terminal 230VAC | 6 - Taster Handbetätigung
- Buttons for manual actuation | |

Montage und Anschluß Dimmsteuergerät AKD - Installation Dimming Control Device AKD

1. Montieren Sie den Aktor auf der Hutschiene. [Place the actuator on DIN 35mm rail.](#)
2. Schließen Sie den Aktor am KNX Bus an. [Connect the actuator to the KNX bus.](#)
3. Verkabeln Sie den Aktor laut Zeichnung. [Wire up the actuator as described in the circuit diagram.](#)
4. Busspannungsversorgung zuschalten. [Switch on KNX power supply.](#)
5. Versorgungsnetzspannung und Netzspannung Eingänge zuschalten. [Switch up mains power supply.](#)

Anschluß AKD-0401V.02 - Exemplary circuit diagram AKD-0401V.02

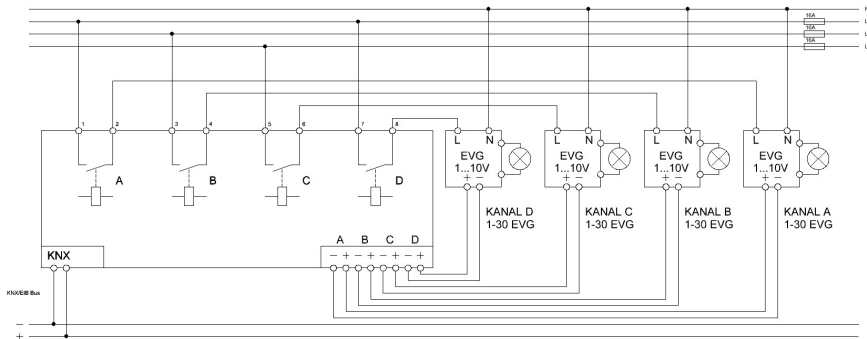

Beschreibung Dimmsteuergerät AKD - Description Dimming Control Device AKD

Das MDT Dimmsteuergerät verfügt über 4 unabhängige Kanäle zum Anschluß von elektronischen Vorschaltgeräten mit 1-10V Schnittstelle. Jeder Kanal verfügt über ein eigenes Relais mit einer maximalen Leistung von 16A/140µF zum Schalten von 30 EVG/30W, 20 EVG/58W, 15 EVG/2x36W oder 10 EVG/2x58W. Jeder Ausgang kann über die Taster am Aktor manuell betätigt werden. Zur Inbetriebnahme der angeschlossenen EVG ist keine Programmierung des Aktors erforderlich, es muss lediglich die Busspannung anliegen. Jeder 1-10V Schnittstelle kann maximal 30 EVG steuern und verfügt über einen integrierten Verpolungsschutz. Der Aktor steuert normale Standard und RGBW Leuchten. Bei der Farbsteuerung stehen die Farbräume RGB und HSV zur Verfügung. Die Dimmgeschwindigkeit ist einstellbar und es können Sequenzen und Szenen parametrisiert werden. Der Aktor ist zur festen Installation auf einer Hutprofilschiene in Verteilungen vorgesehen. Die Montage muss in trockenen Innenräumen erfolgen.

The MDT Dimming Control Device has 4 independent channels for the connection of electronic ballasts with 1-10V interface. Each channel has its own relay with a maximum power of 16A / 140µF for switching 30 ECG / 30W, 20 ECG / 58W, 15 ECG / 2x36W or 10 ECG / 2x58W. Each output can be operated manually via a push button. It is not required to program the actuator for commissioning the connected ECGs, only the bus voltage must be present. Each 1-10V interface can control a maximum of 30 ECGs and has integrated reverse polarity protection. The actuator controls normal standard and RGBW lights. For color control, the color spaces RGB and HSV are available. The dimming speed is adjustable and sequences and scenes can be parameterised. The actuator is a modular installation device for fixed installation in dry rooms. It fits on DIN 35mm rails in power distribution boards or closed compact boxes.

Inbetriebnahme Dimmsteuergerät AKD- Commissioning Dimming Control Device AKD

Hinweis: Die Produktdatenbank finden Sie unter www.mdt.de/Downloads.html

Note: Before commissioning please download application software at www.mdt.de/Downloads.html

1. Physikalische Adresse vergeben und Applikationsprogramm in der ETS erstellen.
[Assign the physical address and set parameters with the ETS.](#)
2. Laden Sie die Physikalische Adresse und das Applikationsprogramm in den Aktor.
Drücken Sie den Programmierertaster wenn Sie dazu aufgefordert werden.
[Upload the physical address and parameters into the actuator. After request press programming button.](#)
3. Die rote LED erlischt nach erfolgreicher Programmierung. [After successful programming the red LED turns off.](#)

Handbedienung Dimmsteuergerät AKD - Manually operating Dimming Control Device AKD

1. Wählen Sie mit den < > Tasten den gewünschten Kanal aus. [1. Select the desired channel with the < > buttons.](#)
2. Mit den ^ v Tasten können Sie den Kanal dimmen [2. Use the ^ v buttons to dimm the output.](#)